

Termico

Dok.-Nr. 85886/00
 gültig ab Geräte-Nr./valid from serial No./
 valable à partir du No. de série/válido desde el n° de serie
322.00001

Fig. 1

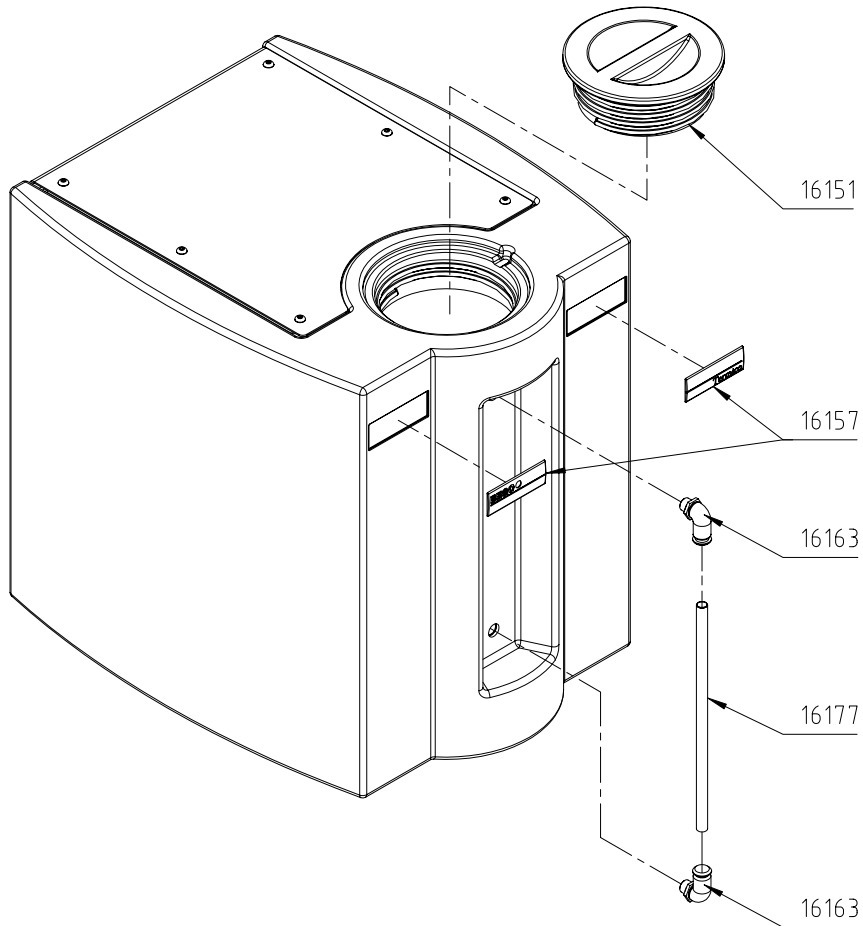

Bestell-Nr. Order No.	Ersatzteil-Bezeichnung Spare part	Für Netzspannung For tension
--------------------------	--------------------------------------	---------------------------------

16151	1 Verschlussverschraubung	1 screw connection	alle / all
16157	1 Klebeschilder (2tlg.)	1 glue label	alle / all
16163	1 Winkeleinschraub-Steckverbinder	1 angle screw plug connection	alle / all
16177	1 Schauglas Füllstandsanzeige kompl.	1 inspection glass for liquid level compl.	alle / all

- Ⓓ Bei Ersatzteilbestellungen bitte Bestell-Nr., Menge und Geräte-Nr. angeben.
- ⒼⒷ When ordering spare parts please quote Order No., quantity and equipment serial No.
- Ⓕ Si vous commander des pièces de rechange, veuillez indiquer la référence de l'article, la quantité de pièces et No. de série.
- Ⓔ Al efectuar pedidos de piezas de recambio, se sirvan indicar el No. característico, la cantidad de cada pieza y No. de aparato.

Termico

Dok.-Nr. 85886/00

gültig ab Geräte-Nr./valid from serial No./
valable à partir du No. de série/válido desde el n° de serie
322.00001

Fig. 2

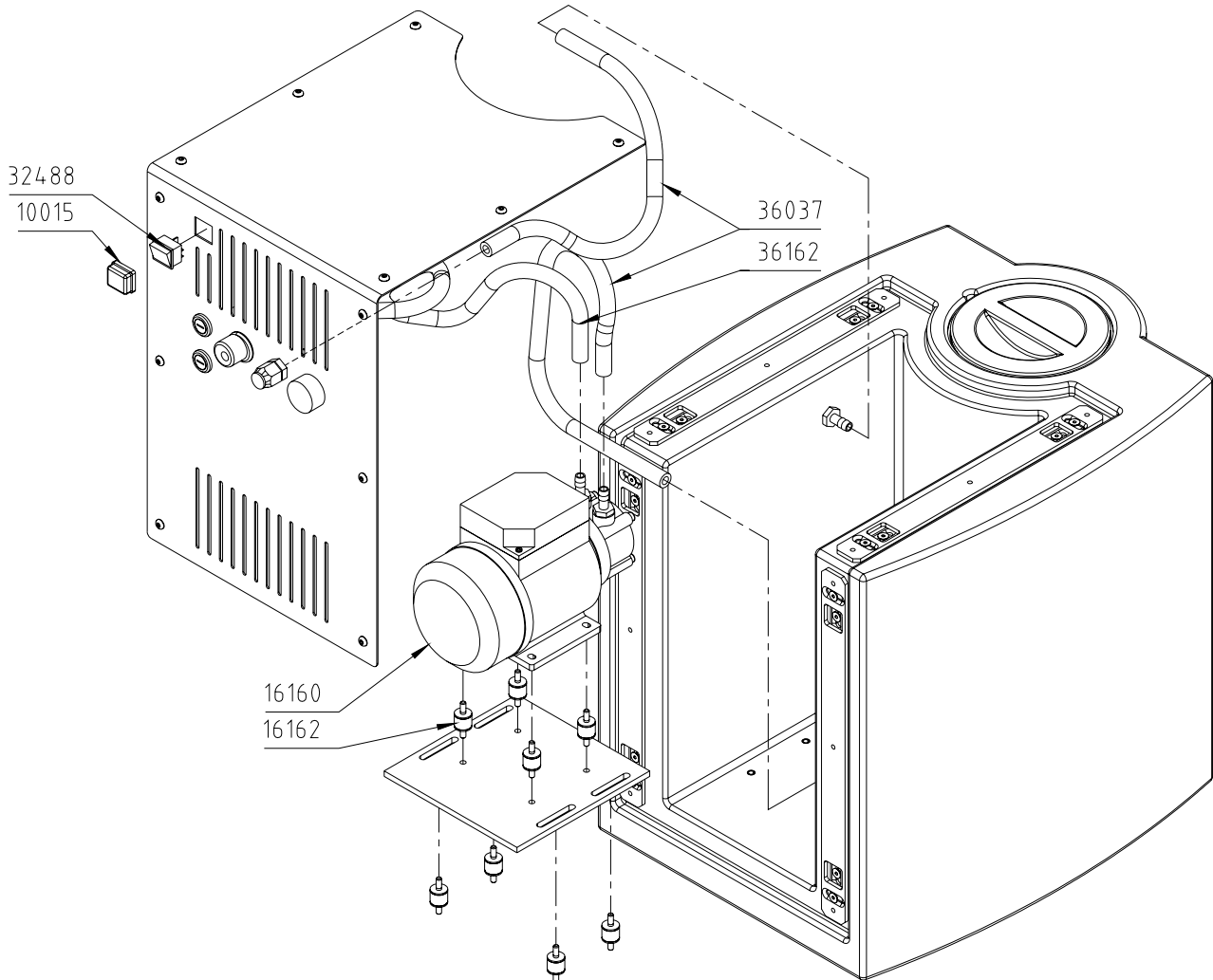

Bestell-Nr. Order No.	Ersatzteil-Bezeichnung	Spare part	Für Netzspannung For tension
10015	1 Schutzkappe für Schalter	1 protective cap for rocker switch	alle / all
16160	1 Pumpe	1 pump	alle / all
16162	1 Schwingungsdämpfer M5	1 vibration mount M5	alle / all
32488	1 Wippschalter	1 rocker switch	alle / all
36037	1 Silikonschlauch	1 silicone tube	alle / all
36162	1 Silikonschlauch	1 silicone tube	alle / all

- (D) Bei Ersatzteilbestellungen bitte Bestell-Nr., Menge und Geräte-Nr. angeben.
- (GB) When ordering spare parts please quote Order No., quantity and equipment serial No.
- (F) Si vous commander des pièces de rechange, veuillez indiquer la référence de l'article, la quantité de pièces et No. de série.
- (E) Al efectuar pedidos de piezas de recambio, se sirvan indicar el No. característico, la cantidad de cada pieza y No. de aparato.