

EasyBlast

Dok.-Nr. 85767/01

gültig ab Geräte-Nr./valid from serial No./
valable à partir du No. de série/válido desde la serie No.
298.00469

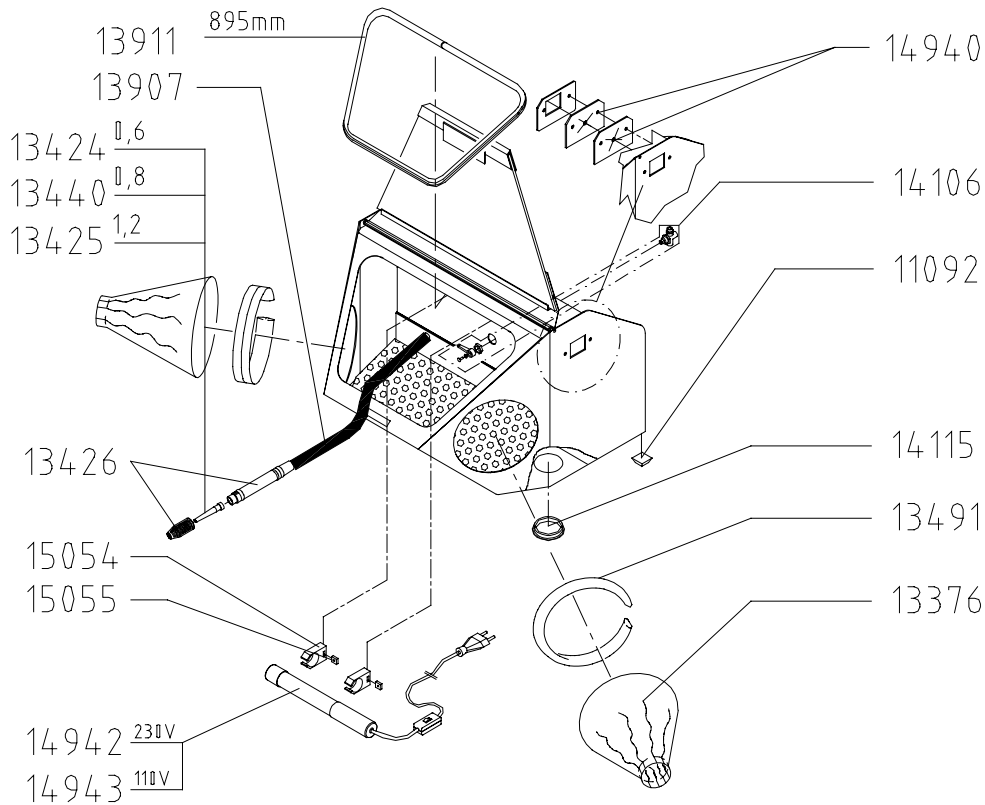

Fig. 1

Bestell-Nr. Order No.	Ersatzteil-Bezeichnung	Spare part	Für Netzspannung For tension
11092	1 Gehäusefuß	1 housing base	alle / all
13376	2 Manschetten	2 sleeves	alle / all
13424	5 Feinstrahldüsen Ø 0,6	5 fine blasting jets Ø 0.6	alle / all
13440	5 Feinstrahldüsen Ø 0,8	5 fine blasting jets Ø 0.8	alle / all
13425	5 Feinstrahldüsen Ø 1,2	5 fine blasting jets Ø 1.2	alle / all
13426	1 Strahlgriffel ohne Feinstrahldüsen	1 jet pencil without fine blasting jets	alle / all
13491	1 Ring für Manschette	1 ring for sleeve	alle / all
13907	0,5 m Schlauch	0.5 m hose	alle / all
13911	0,9 m Dichtprofil	0.9 m sealing profile	alle / all
14106	1 Kugelhahn	1 ball valve	alle / all
14942	1 Lampe	1 lamp	230 V
14943	1 Lampe	1 lamp	110 V
14115	1 Stopfen	1 plug	alle / all
14940	2 Gehäusedurchführungen	2 housing ducts	alle / all
15054	1 Schelle	1 clip	alle / all
15055	1 Mutter für Schelle	1 nut for clip	alle / all

- (D)** Bei Ersatzteilbestellungen bitte Bestell-Nr., Menge und Geräte-Nr. angeben.
(GB) When ordering spare parts please quote Order No., quantity and equipment serial No.
(F) Si vous commander des pièces de rechange, veuillez indiquer la référence de l'article, la quantité de pièces et No. de série.
(E) Al efectuar pedidos de piezas de recambio, se sirvan indicar el No. característico, la cantidad de cada pieza y No. de aparato.

EasyBlast

Dok.-Nr. 85767/01
 gültig ab Geräte-Nr./valid from serial No./
 valable à partir du No. de série/válido desde la serie No.
298.00469

Fig. 2

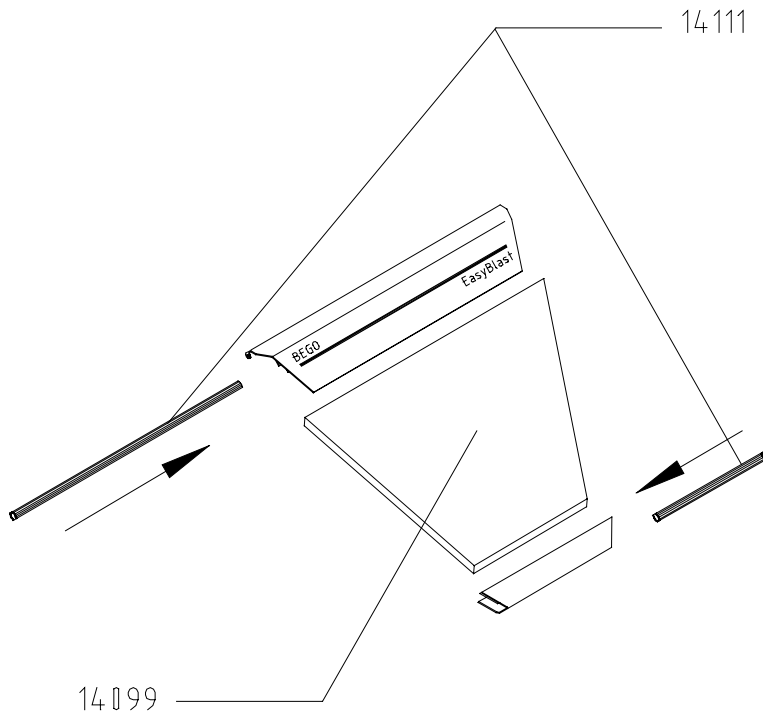

Bestell-Nr. Order No.	Ersatzteil-Bezeichnung	Spare part	Für Netzspannung For tension
--------------------------	------------------------	------------	---------------------------------

14099	1 Sichtscheibe	1 glass	alle / all
14111	je 1 Klemmprofil	1 each clamping profile	alle / all

- Ⓓ Bei Ersatzteilbestellungen bitte Bestell-Nr., Menge und Geräte-Nr. angeben.
- ⒼⒷ When ordering spare parts please quote Order No., quantity and equipment serial No.
- Ⓕ Si vous commander des pièces de rechange, veuillez indiquer la référence de l'article, la quantité de pièces et No. de série.
- Ⓔ Al efectuar pedidos de piezas de recambio, se sirvan indicar el No. característico, la cantidad de cada pieza y No. de aparato.

EasyBlast

Dok.-Nr. 85767/01

gültig ab Geräte-Nr./valid from serial No./
valable à partir du No. de série/válido desde la serie No.
298.00469

Fig. 3

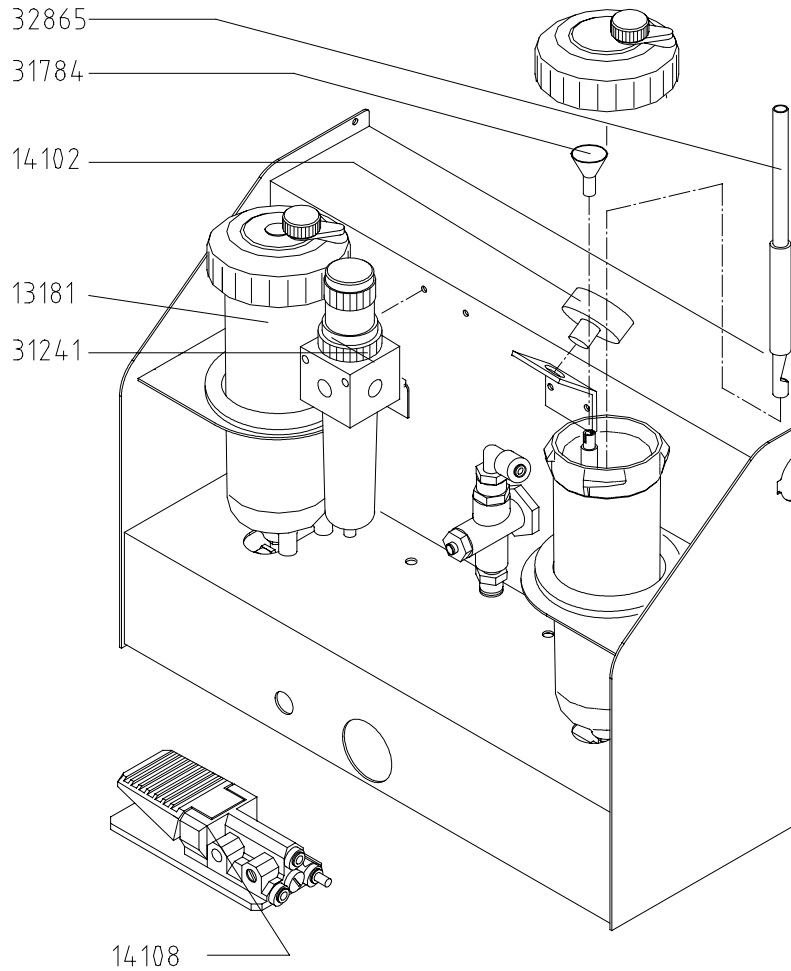

Bestell-Nr. Order No.	Ersatzteil-Bezeichnung	Spare part	Für Netzspannung For tension
13181	1 Strahlmittelbehälter	1 blasting material container	alle / all
14102	1 Manometer	1 pressure gauge	alle / all
14108	1 Fußschalter	1 foot starter switch	alle / all
31241	1 Druckregler	1 pressure regulator	alle / all
31784	1 Trichter	1 funnel	alle / all
32865	1 Injektorrohr	1 injector pipe	alle / all

- (D)** Bei Ersatzteilbestellungen bitte Bestell-Nr., Menge und Geräte-Nr. angeben.
- (GB)** When ordering spare parts please quote Order No., quantity and equipment serial No.
- (F)** Si vous commander des pièces de rechange, veuillez indiquer la référence de l'article, la quantité de pièces et No. de série.
- (E)** Al efectuar pedidos de piezas de recambio, se sirvan indicar el No. característico, la cantidad de cada pieza y No. de aparato.