

Duostar Z

Dok.-Nr. 85793/03

gültig ab Geräte-Nr./valid from serial No./
valable à partir du No. de série/válido desde la serie No.
303.00026

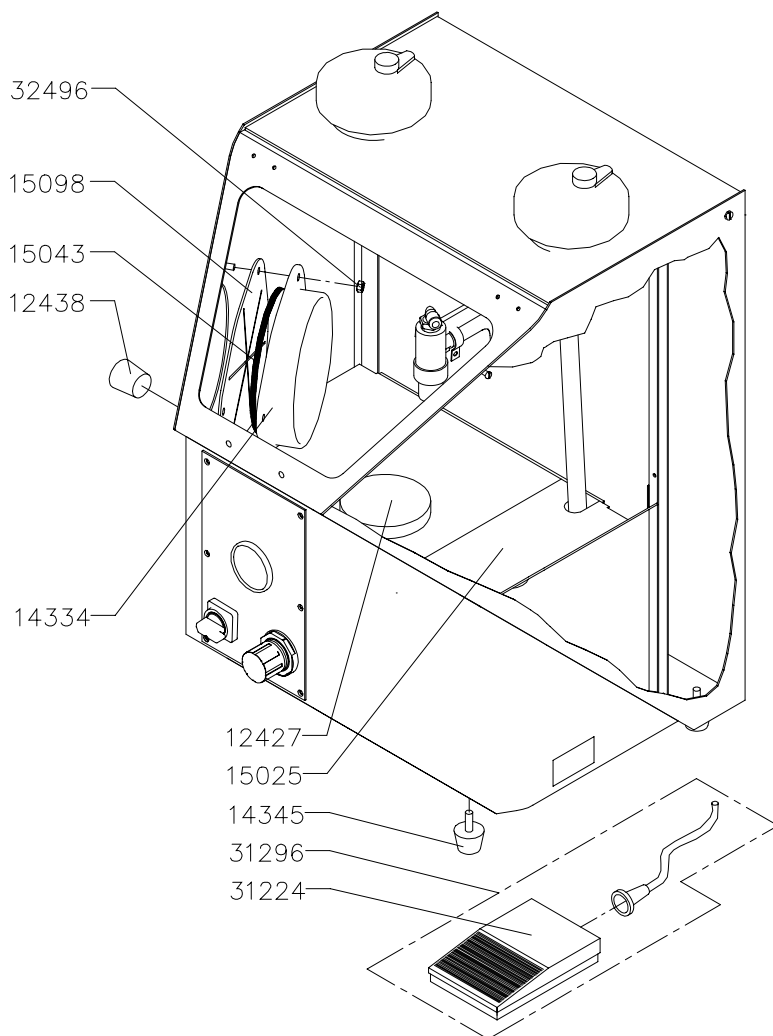

Fig. 1

Bestell-Nr. Order No.	Ersatzteil-Bezeichnung	Spare part	Für Netzspannung For tension
12427	1 Gummischeibe	1 Rubber disk	alle / all
12438	1 Gummistopfen	1 Rubber stopper	alle / all
14334	1 Haltering für Manschette	1 Retaining collar for sleeves	alle / all
14345	1 Gummifuß	1 Rubber foot	alle / all
15025	1 Lochblech	1 Perforated plate	alle / all
15043	1 Druckring für Manschette	1 Thrust collar for sleeves	alle / all
15098	8 Gummimanschetten	8 Rubber sleeves	alle / all
31224	1 Fuß-Schalter	1 Foot starter switch	alle / all
31296	1 Fuß-Schalter (komplett)	1 Foot starter switch (complete)	alle / all
32496	1 Rändelmutter	1 Knurled nut	alle / all

- (D)** Bei Ersatzteilbestellungen bitte Bestell-Nr., Menge und Geräte-Nr. angeben.
(GB) When ordering spare parts please quote Order No., quantity and equipment serial No.
(F) Si vous commander des pièces de rechange, veuillez indiquer la référence de l'article, la quantité de pièces et No. de série.
(E) Al efectuar pedidos de piezas de recambio, se sirvan indicar el No. característico, la cantidad de cada pieza y No. de aparato.

Duostar Z

Dok.-Nr. 85793/03

gültig ab Geräte-Nr./valid from serial No./
valable à partir du No. de série/válido desde la serie No.
303.00026

Fig. 2

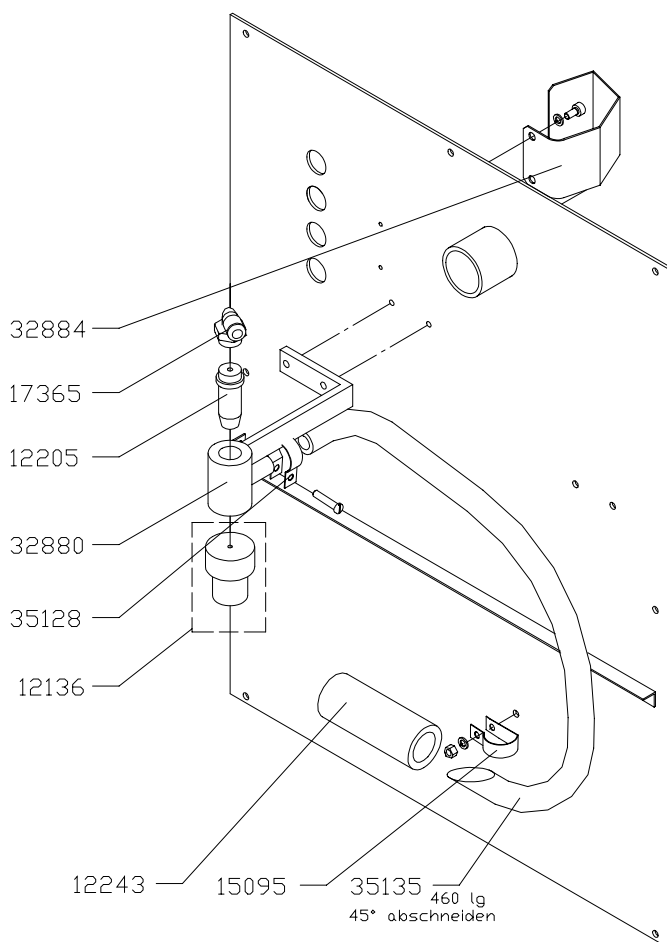

Bestell-Nr. Order No.	Ersatzteil-Bezeichnung	Spare part	Für Netzspannung For tension
12136	1 Düse komplett	1 Nozzle cpl.	alle / all
12205	1 Luftdüse	1 Air nozzle	alle / all
12243	1 Saugkorb komplett	1 Filter basket cpl.	alle / all
15095	1 Schelle	1 Clip	alle / all
17365	1 Steckanschluss	1 Plug-type connection	alle / all
32880	1 Düsenkörper	1 Nozzle holding body	alle / all
32884	1 Haltefeder	1 Hold-down spring	alle / all
35128	1 Schelle	1 Clip	alle / all
35135	1 Schlauch	1 Hose	alle / all

- (D)** Bei Ersatzteilbestellungen bitte Bestell-Nr., Menge und Geräte-Nr. angeben.
- (GB)** When ordering spare parts please quote Order No., quantity and equipment serial No.
- (F)** Si vous commander des pièces de rechange, veuillez indiquer la référence de l'article, la quantité de pièces et No. de série.
- (E)** Al efectuar pedidos de piezas de recambio, se sirvan indicar el No. característico, la cantidad de cada pieza y No. de aparato.

Duostar Z

Dok.-Nr. 85793/03

gültig ab Geräte-Nr./valid from serial No./
valable à partir du No. de série/válido desde la serie No.
303.00026

Fig. 3

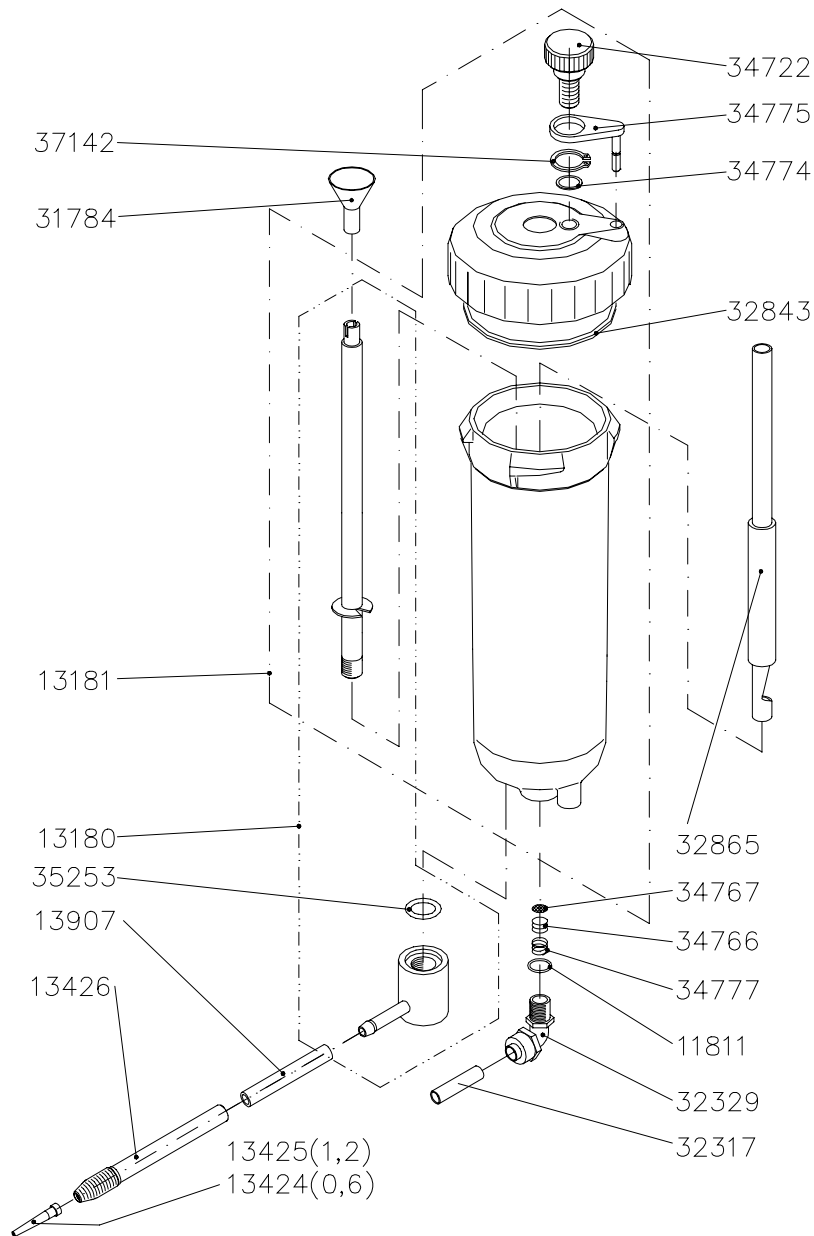

- D** Bei Ersatzteilbestellungen bitte Bestell-Nr., Menge und Geräte-Nr. angeben.
- GB** When ordering spare parts please quote Order No., quantity and equipment serial No.
- F** Si vous commander des pièces de rechange, veuillez indiquer la référence de l'article, la quantité de pièces et No. de série.
- E** Al efectuar pedidos de piezas de recambio, se sirvan indicar el No. característico, la cantidad de cada pieza y No. de aparato.

Duostar Z

Dok.-Nr. 85793/03

gültig ab Geräte-Nr./valid from serial No./
valable à partir du No. de série/válido desde la serie No.
303.00026

Fig. 3

Bestell-Nr. Order No.	Ersatzteil-Bezeichnung	Spare part	Für Netzspannung For tension
11811	1 Dichtring	1 Sealing ring	alle / all
13180	1 Trichterrohr mit Winkelstück kpl.	1 Funnel pipe with bend cpl.	alle / all
13181	1 Strahlmittelbehälter mit Deckel	1 Blasting material container with lid	alle / all
13424	5 Feinstrahldüsen Ø 0,6	5 Fine blasting jets Ø 0.6	alle / all
13425	5 Feinstrahldüsen Ø 1,2	5 Fine blasting jets Ø 1.2	alle / all
13426	1 Strahlgriffel ohne Strahldüse	1 Fine blast pen without fine blasting jets	alle / all
13907	1 PU-Schlauch	1 PU hose	alle / all
31784	1 Trichter	1 Funnel	alle / all
32329	1 Winkel-Verschraubung	1 Threaded pipe angle	alle / all
32843	1 O-Ring	1 O-ring	alle / all
32865	1 Injektorrohr komplett	1 Injector pipe cpl.	alle / all
34722	1 Belüftungsschraube	1 Vent screw	alle / all
34766	1 Filter	1 Filter	alle / all
34767	1 Filter aus Bronze	1 Filter	alle / all
34774	1 O-Ring	1 O-ring	alle / all
34775	1 Vorreiber	1 Locking bolt	alle / all
34777	1 Druckfeder	1 Compression spring	alle / all
35253	1 O-Ring	1 O-ring	alle / all
37142	1 Sicherungsring	1 Retaining ring	alle / all

- (D)** Bei Ersatzteilbestellungen bitte Bestell-Nr., Menge und Geräte-Nr. angeben.
- (GB)** When ordering spare parts please quote Order No., quantity and equipment serial No.
- (F)** Si vous commander des pièces de rechange, veuillez indiquer la référence de l'article, la quantité de pièces et No. de série.
- (E)** Al efectuar pedidos de piezas de recambio, se sirvan indicar el No. característico, la cantidad de cada pieza y No. de aparato.

Duostar Z

Dok.-Nr. 85793/03

gültig ab Geräte-Nr./valid from serial No./
valable à partir du No. de série/válido desde la serie No.
303.00026

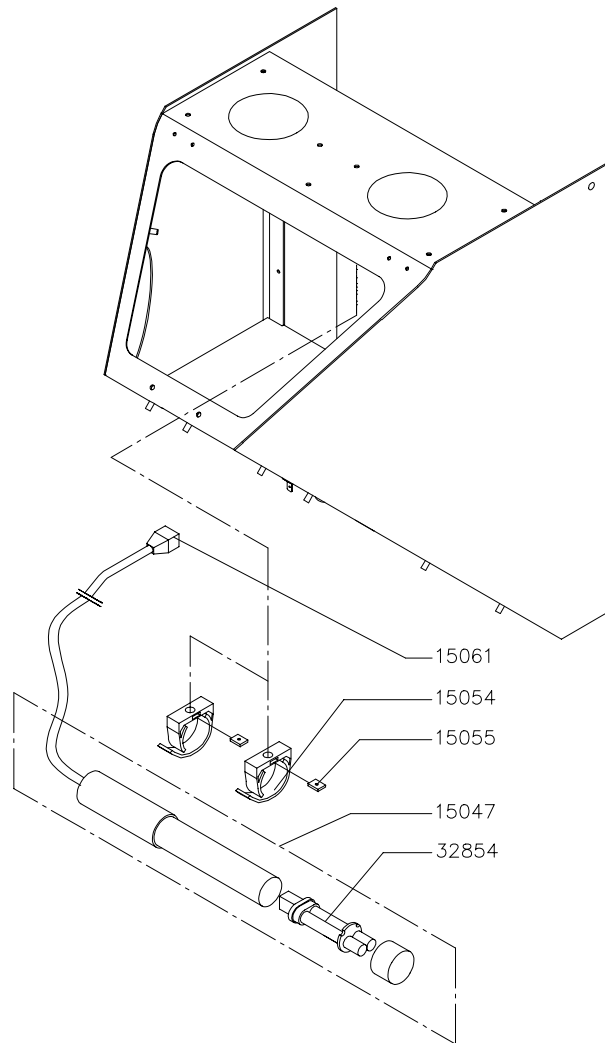

Fig. 4

Bestell-Nr. Order No.	Ersatzteil-Bezeichnung	Spare part	Für Netzspannung For tension
15047	1 Leuchte (mit Leuchtstofflampe, ohne Stecker)	1 Lamp (with fluorescent lamp, without plug)	alle / all
15054	1 Schelle	1 Clip	alle / all
15055	1 Querschieber für Schelle	1 Cross slide	alle / all
15061	1 Stecker	1 Plug	alle / all
32854	1 Leuchtstofflampe	1 Fluorescent lamp	alle / all

- (D)** Bei Ersatzteilbestellungen bitte Bestell-Nr., Menge und Geräte-Nr. angeben.
- (GB)** When ordering spare parts please quote Order No., quantity and equipment serial No.
- (F)** Si vous commander des pièces de rechange, veuillez indiquer la référence de l'article, la quantité de pièces et No. de série.
- (E)** Al efectuar pedidos de piezas de recambio, se sirvan indicar el No. característico, la cantidad de cada pieza y No. de aparato.

Duostar Z

Dok.-Nr. 85793/03

gültig ab Geräte-Nr./valid from serial No./
valable à partir du No. de série/válido desde la serie No.
303.00026

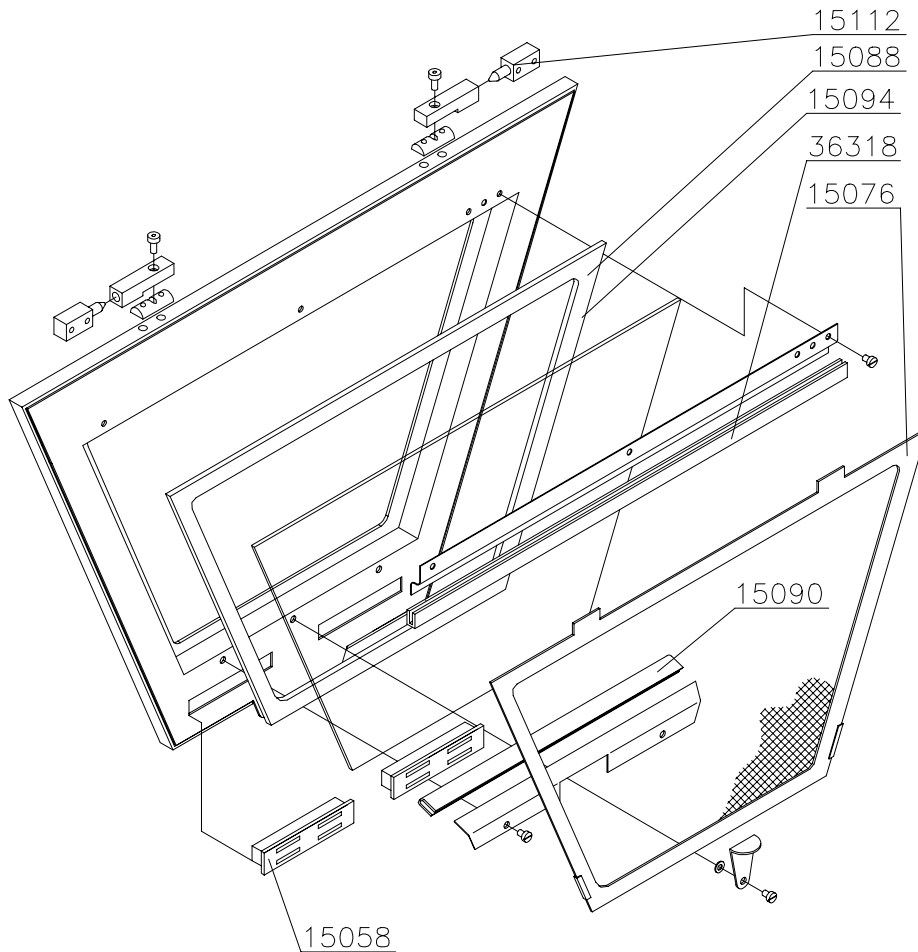

Fig. 5

Bestell-Nr. Order No.	Ersatzteil-Bezeichnung	Spare part	Für Netzspannung For tension
15076	1 Schutzgitter	1 Protective grating	alle / all
15058	1 Magnetschnäpper	1 Magnetic snap connection	alle / all
15088	1 Scheibendichtung	1 Sealing for glass	alle / all
15090	1 Fassungsprofil	1 Profile	alle / all
15094	6 Glasscheiben	6 Glasses	alle / all
15112	1 Scharnier	1 Hinge	alle / all
36318	1 Gummiprofil	1 Rubber profile	alle / all

- (D)** Bei Ersatzteilbestellungen bitte Bestell-Nr., Menge und Geräte-Nr. angeben.
- (GB)** When ordering spare parts please quote Order No., quantity and equipment serial No.
- (F)** Si vous commander des pièces de rechange, veuillez indiquer la référence de l'article, la quantité de pièces et No. de série.
- (E)** Al efectuar pedidos de piezas de recambio, se sirvan indicar el No. característico, la cantidad de cada pieza y No. de aparato.

Duostar Z

Dok.-Nr. 85793/03

gültig ab Geräte-Nr./valid from serial No./
valable à partir du No. de série/válido desde la serie No.
303.00026

Fig. 6

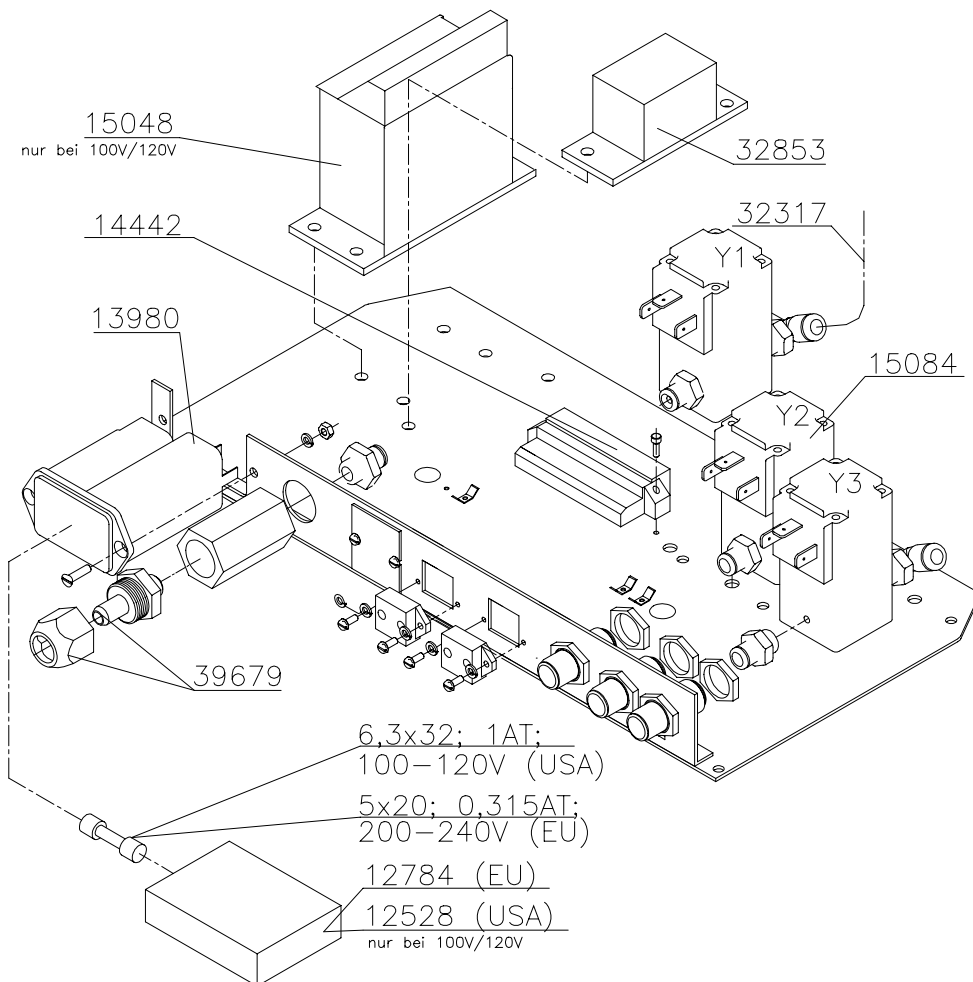

Bestell-Nr. Order No.	Ersatzteil-Bezeichnung	Spare part	Für Netzspannung For tension
12528 _____	1 Sicherungsschublade (USA)	1 Fuse drawer (USA)	nur / only USA
12784 _____	1 Sicherungsschublade (EU)	1 Fuse drawer (EU)	alle / all (nicht / not USA)
13980 _____	1 Gerätestecker	1 Connector socket	alle / all
14442 _____	1 Steckerleiste	1 Strip terminal	alle / all
15048 _____	1 Spartrafo	1 Low-capacity transformer	100 – 120 V
15084 _____	1 Magnetventil	1 Solenoid valve	alle / all
32317 _____	1 PU-Schlauch	1 PU hose	alle / all
32853 _____	1 Vorschaltgerät	1 Fluorescent lamp ballast	alle / all
39679 _____	1 Verschraubung	1 Threaded joint	alle / all

- (D)** Bei Ersatzteilbestellungen bitte Bestell-Nr., Menge und Geräte-Nr. angeben.
- (GB)** When ordering spare parts please quote Order No., quantity and equipment serial No.
- (F)** Si vous commander des pièces de rechange, veuillez indiquer la référence de l'article, la quantité de pièces et No. de série.
- (E)** Al efectuar pedidos de piezas de recambio, se sirvan indicar el No. característico, la cantidad de cada pieza y No. de aparato.

Duostar Z

Dok.-Nr. 85793/03

gültig ab Geräte-Nr./valid from serial No./
valable à partir du No. de série/válido desde la serie No.
303.00026

Fig. 7

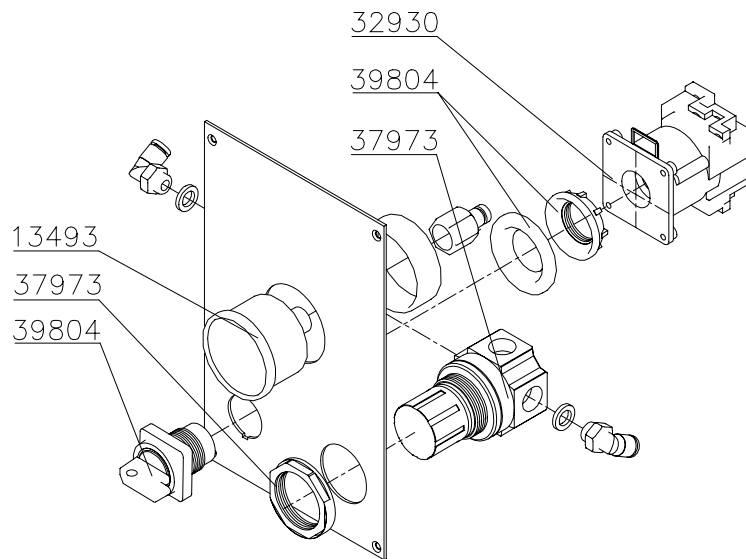

Bestell-Nr. Order No.	Ersatzteil-Bezeichnung	Spare part	Für Netzspannung For tension
13493	1 Manometer	1 Pressure gauge	alle / all
32930	1 Schalter	1 Switch	alle / all
37973	1 Druckregler	1 Pressure regulator	alle / all
39804	1 Betätigungsschalter	1 Actuating switch	alle / all

- (D)** Bei Ersatzteilbestellungen bitte Bestell-Nr., Menge und Geräte-Nr. angeben.
- (GB)** When ordering spare parts please quote Order No., quantity and equipment serial No.
- (F)** Si vous commander des pièces de rechange, veuillez indiquer la référence de l'article, la quantité de pièces et No. de série.
- (E)** Al efectuar pedidos de piezas de recambio, se sirvan indicar el No. característico, la cantidad de cada pieza y No. de aparato.